

HanseLifter E-Li-WALK15

Li-ION 
TECHNOLOGY

**SONDERLÖSUNGEN
AUF ANFRAGE**



E-Li-WALK15

- > Tragfähigkeit: 1.500 kg
- > Gabellänge: 1.150 mm
- > Hub: 120 mm
- > Integriertes Ladegerät mit Abschaltung
- > Hochleistungs Lithium-Akku
- > Eigengewicht: 190 kg

Elektrohubwagen E-Li-WALK15

Der Elektrohubwagen E-Li-WALK15 von HanseLifter ist mit der neuesten Technik und einem modernen Design ausgestattet. Mit dem Permanentmagnet-Fahrmotor und der starken Leistung der Lithium-Ionen-Batterie werden die meisten Anforderungen im Lager im Handumdrehen erledigt. Das neueste CURTIS-Permanentmagnet-Steuerungssystem bietet hervorragendes und hocheffizientes Steuerungsverhalten. Mit der Schnellladetechnik ist der E-LI-WALK15 in nur 2 Stunden vollständig geladen. Die feste Batterie ist bei einer Wartung leicht von der Seite zu erreichen.

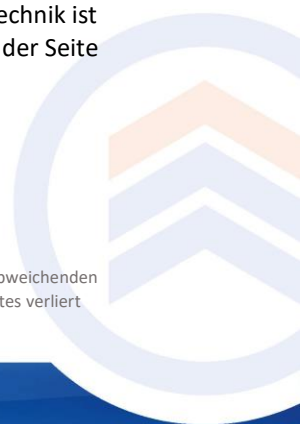

EIGENSCHAFTEN

Modell E-Li-WALK15



Tragfähigkeit: 1,5t



Serienmäßig mit Stützrädern



Einfacher Zugang zur Batterie bei Wartung

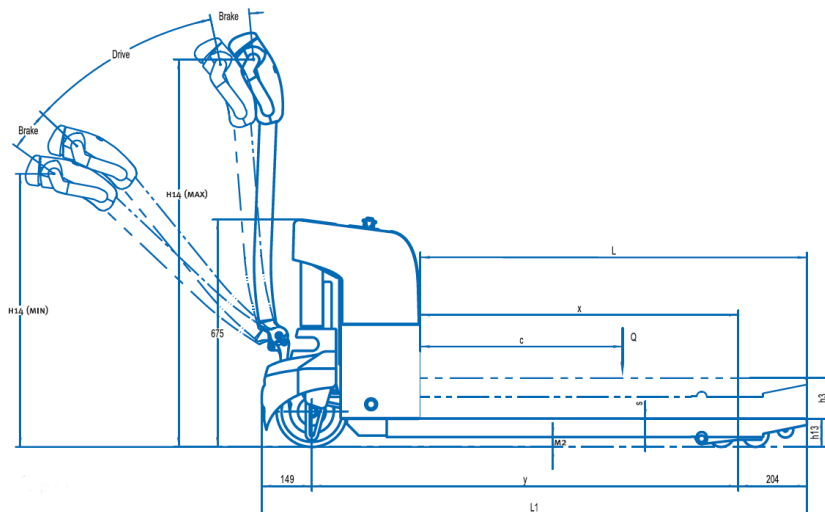

ELEKTROHUBWAGEN E-Li-WALK

Technische Daten			
Technical Data			
Kennzeichen Distinguishing mark	1.1	Hersteller Manufacturer	HanseLifter
	1.2	Typzeichen des Herstellers Manufacturers type designation	E-Li-WALK15
	1.3	Antrieb (Elektro, Netzelektro, Manuell) Driven (Electrical, Manual)	Elektro Electric
	1.4	Bedienung (Hand, Geh, Stand) Operated (Hand, Pedestrian, Standing)	Geh pedestrian
	1.5	Tragfähigkeit / Last Load capacity / rated load	Q (t) 1,5
	1.6	Lastschwerpunkt Abstand Load center distance	C (mm) 600
	1.8	Lastabstand Load distance, center of drive axle to forks	X (mm) 950
	1.9	Radabstand Wheelbase	Y (mm) 1225
Gewicht Weight	2.1	Eigengewicht Service weight	kg 190
	2.2	Achslast, mit Last vorn/hinten Axle loading, laden front/rear	kg -
	2.3	Achslast, ohne Last vorn/hinten Axle loading, unladen front/rear	kg -
Räder, Fahrwerk Tyres, chassis	3.1	Bereifung (Vollgummi, Superelastik, Luft, Polyurethan) Tyres (Solid Rubber, Superelastic, Pneumatic, Polyurethane)	Polyurethan Polyurethane
	3.2	Reifengröße, vorn Tyre size, front	mm 210x70
	3.3	Reifengröße, hinten Tyre size, rear	mm 80x60
	3.5	Räder, Anzahl vorn/hinten (x=angetrieben) Wheels, number front/rear (x=driven wheel)	1x+4
	3.6	Spurweite, vorn Tread, front	b ₁₀ (mm) -
	3.7	Spurweite, hinten Tyre size, rear	b ₁₁ (mm) 400
	Grundabmessungen Dimensions	4.1	Hub Lift
4.9		Höhe, Deichsel in Fahrstellung min/max Height of tiller in drive position min/max	H ₁₄ mm -
		Gabelhöhe bei max. Hub Height of forks at max. Lift	mm 200



Grundabmessungen Dimensions	4.15	Höhe gesenkt Height, lowered	h_{13} (mm)	80
	4.19	Gesamtlänge Overall length	l_1 (mm)	1669
	4.20	Länge einschl. Gabelrücken Length of face of forks	l_2 (mm)	-
	4.21	Gesamtbreite Overall width	b_1 (mm)	568
	4.22	Gabelzinkenmaße Fork dimensions	s/e/l	50/160/1150
	4.25	Gabelaußenabstand Distance between fork arms	b_5 (mm)	560
	4.32	Bodenfreiheit, Mitte Radstand Ground Clearance, Center of Wheelbase	m_2 (mm)	30
	4.34	Arbeitsgangbreite bei Paletten 800x1200 quer	Ast (mm)	-
	4.35	Wenderadius Turning Radius	WA (mm)	1400
Leistungsdaten Performance data	5.1	Fahrgeschwindigkeit, mit/ohne Last Driving speed, laden/unladen	Km/h	4,5/4,9
	5.2	Hubgeschwindigkeit, mit/ohne Last Lifting speed, laden/unladen	mm/s	0.05/0.06
	5.3	Senkgeschwindigkeit, mit/ohne Last Lowering spees, laden/unladen	mm/s	0.04/0.045
	5.8	max. Steigfähigkeit mit/ohne Last max. Gradeability, laden/unladen	%	6/15
	5.10	Betriebsbremse Service Brake		elektromagnetisch
E-Motor Electric engine	6.1	Fahrmotor, Leistung S2 60min Drive motor, rating S2 60min	kW	0,65
	6.2	Hubmotor, Leistung bei S3 15% Lift Motor, rating S3 at 15%	kW	0,8
	6.3	Batterie nach DIN 43531/35/36 A,B,C, nein Battery acc. DIN 43531/35/36 A,B,C, non		-
	6.4	Batteriespannung, Nennkapazität K_6 Battery Voltage, nominal Capacity K_6	V/Ah	24/40
	6.5	Batteriegewicht	kg	-
		Batterieabmessungen Battery dimensions	mm	-
Sonstiges Additional Data	8.1	Art der Fahrsteuerung Type of drive control		DC
		Controllersteuerung Drive Controll		CURTIS DC
		Ladegerät Charger		intern internally
	8.4	Schalldruckpegel nach EN 12053, Fahrerohr Manufacturer (abbreviation)	db (a)	74
	Besondere Merkmale			Schnellladetechnik